

Aufbauanleitung

Pergola „Lazise“

Art. 2704

GTIN 4017265033113











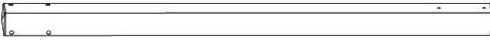
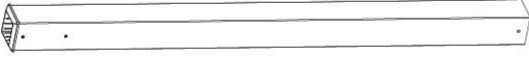

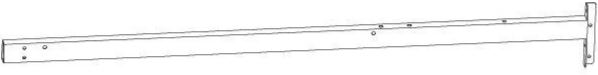

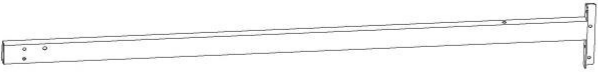







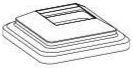

Made in China

Importiert durch: Jürgen Westerholt GmbH; Oldenburger Straße 218 b; 26203 Wardenburg

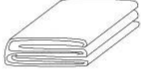
E-Mail: info@westerholt-gmbh.de

Komponentenübersicht

A	4pcs				
B	4pcs				
C	2pcs				
D	2pcs				
E	2pcs				
F	2pcs				
G	2pcs		H	2pcs	
J	6pcs		K	6pcs	
L	4pcs				
M	4pcs				
N	4pcs				
O	3pcs				
P	4pcs				
Q	4pcs				
R	12pcs				
S	3pcs				
T	16pcs				
U	1pc				
①	90pcs +1pc	 M6*15			
②	16pcs +1pc	 M6*25			
③	3pcs +1pc	 M6*10			
④	1pc				

Prüfen Sie vor der Montage ob alle Teile vollständig und einwandfrei sind.

Zum Aufbau werden mind. 4 Personen benötigt!

1. Montieren Sie die Bauteile „E“ und „F“ mittels des Bauteils „L“ und der Schraube „1“ gemäß der Zeichnung. Diesen Schritt benötigen Sie insgesamt 2 Mal.

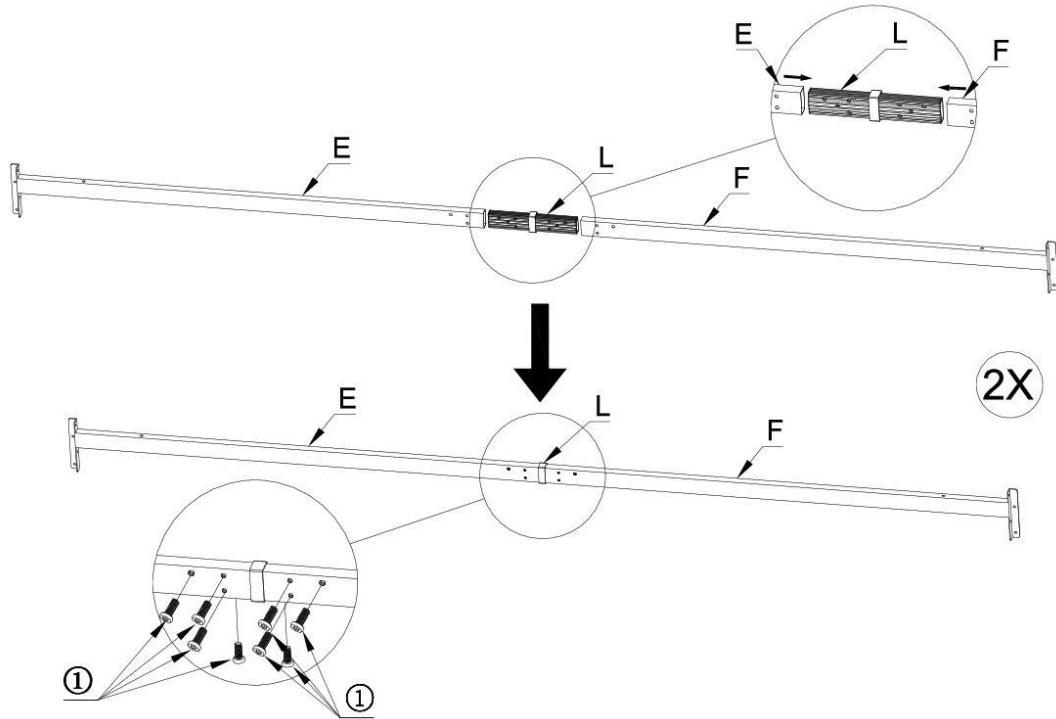

2. Montieren Sie die Bauteile „C“ und „D“ mittels des Bauteils „L“ mit der Schraube „1“ gemäß der Zeichnung. Diesen Schritt benötigen Sie insgesamt 2 Mal.

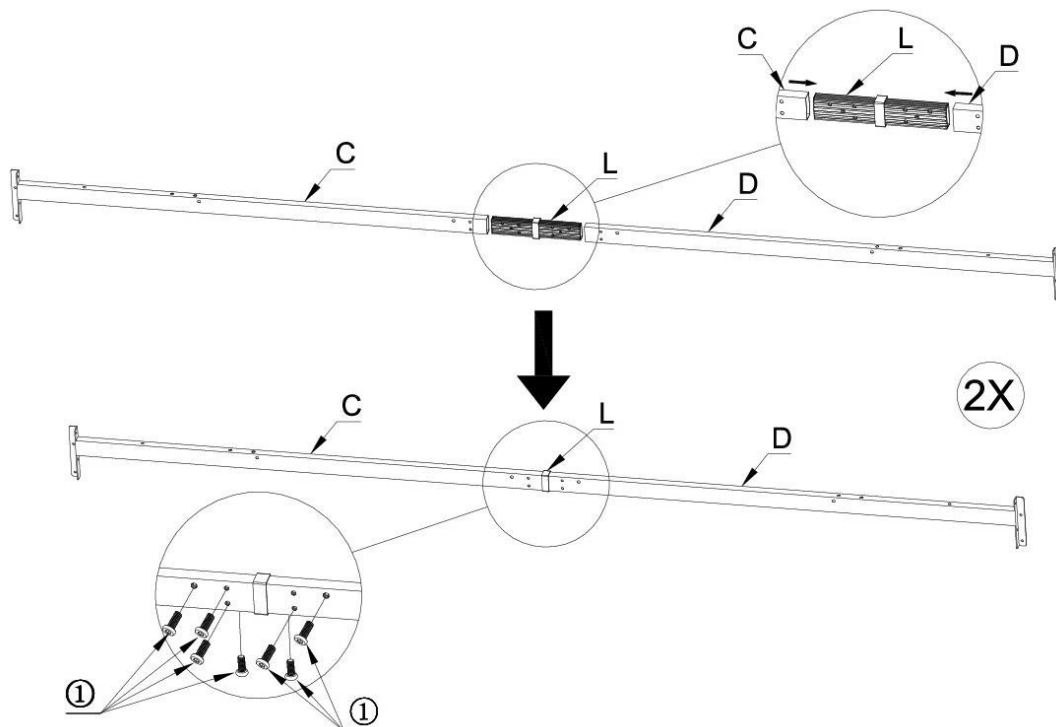

3. Montieren Sie die Bauteile „C+D“ und „E+F“ mittels der Schraube „1“ gemäß der Zeichnung.

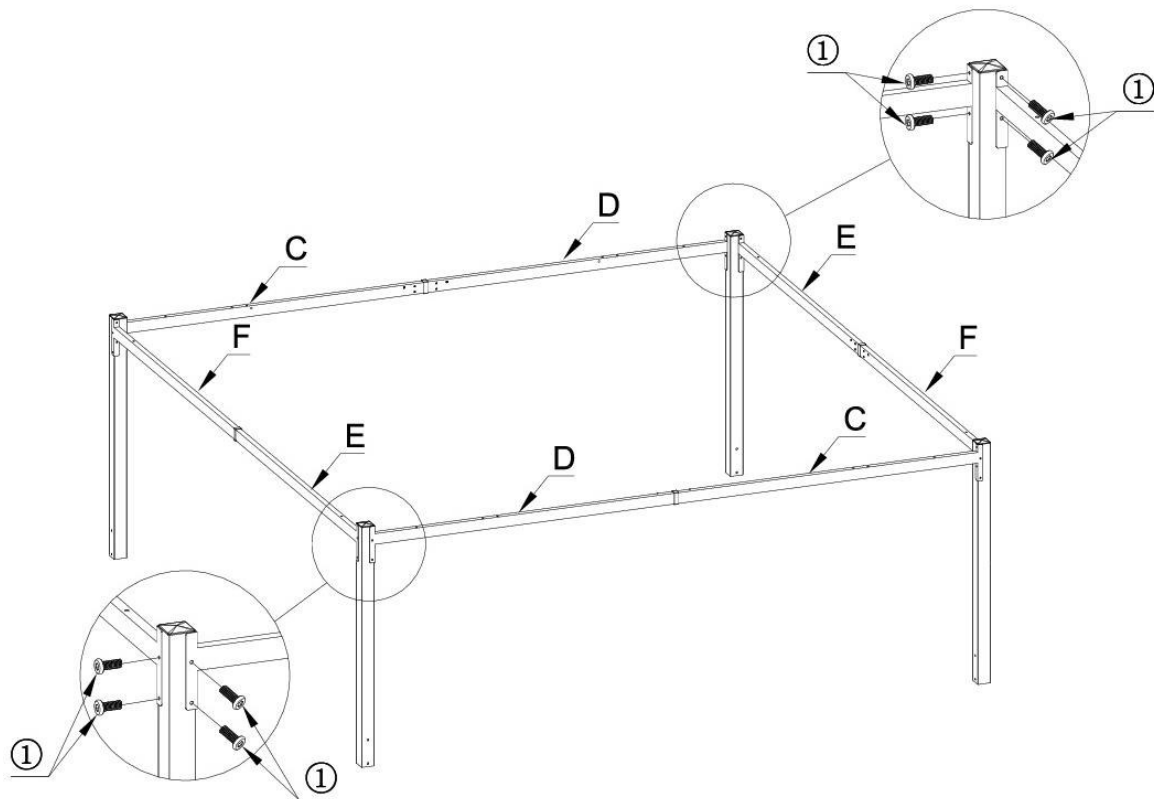

4. Montieren Sie die Bauteile „M“; „O“ mit der Schraube „1“ gemäß der Zeichnung. Montieren Sie das Bauteil „S“ mit der Schraube „3“ gemäß der Zeichnung.

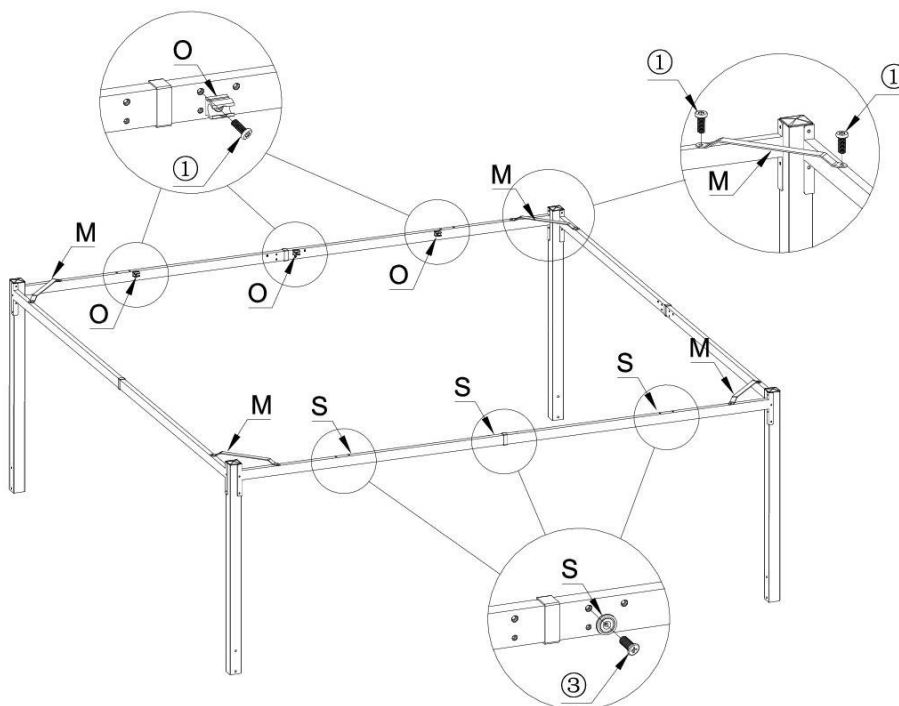

5. Verbinden Sie die Bauteile „G“ und „H“ gemäß der Zeichnung. Diesen Schritt benötigen Sie insgesamt 2 Mal.

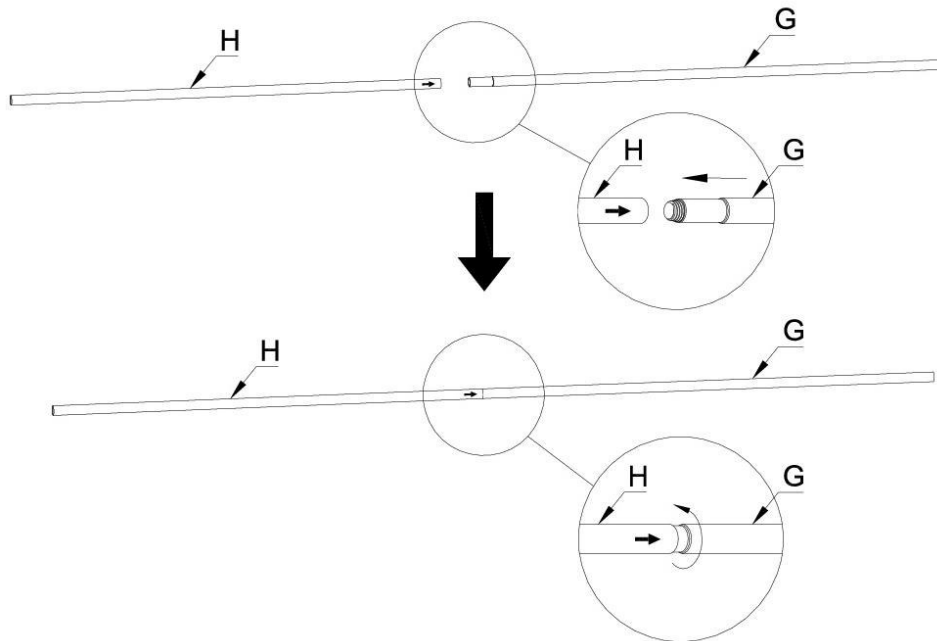

6. Schieben Sie jeweils 6 Ringe „R“ auf die Stangen „G+H“ und montieren Sie diese mittels des Bauteils „N“ und der Schraube „1“ gemäß der Zeichnung. Stellen Sie dabei sicher das die Öffnungen in den Ringen alle in die gleiche Richtung zeigen.

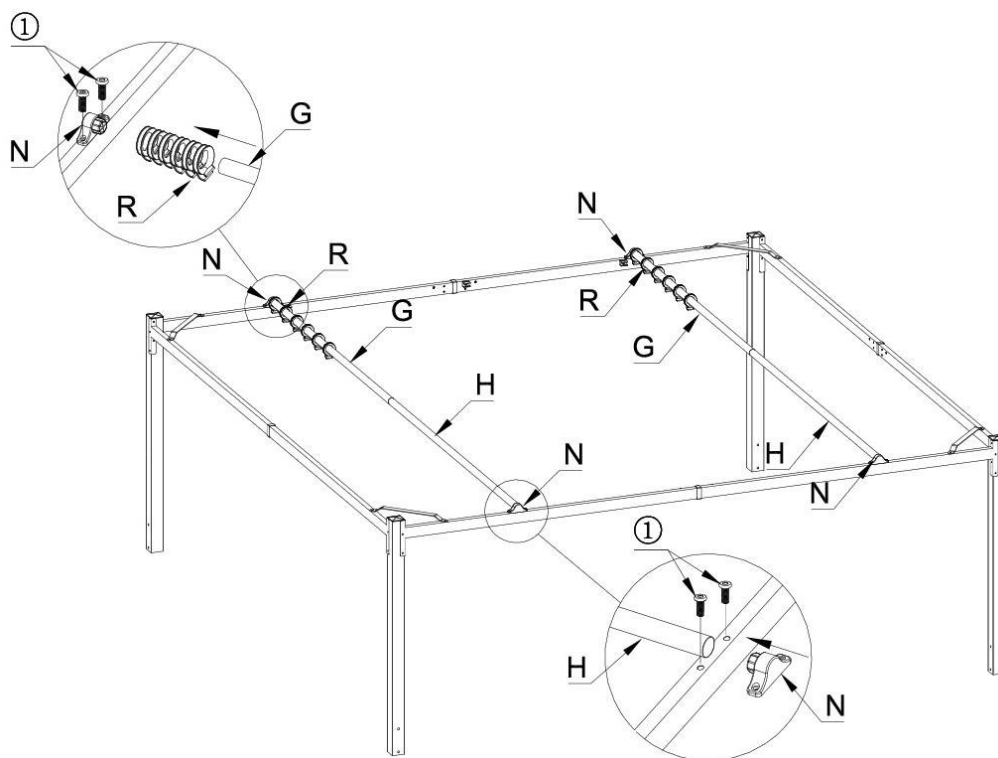

7. Verbinden Sie die Bauteile „J“ und „K“ und schieben diese dann in die Taschen am Dachstoff „U“ gemäß der Zeichnung.

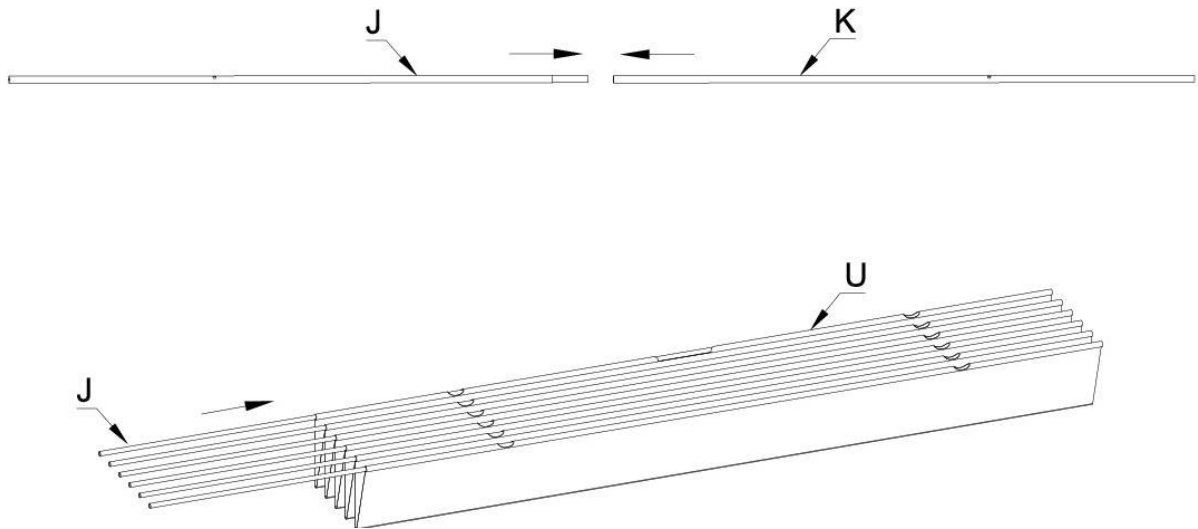

8. Befestigen Sie das Dach an den Ringen „R“ gemäß der Zeichnung.

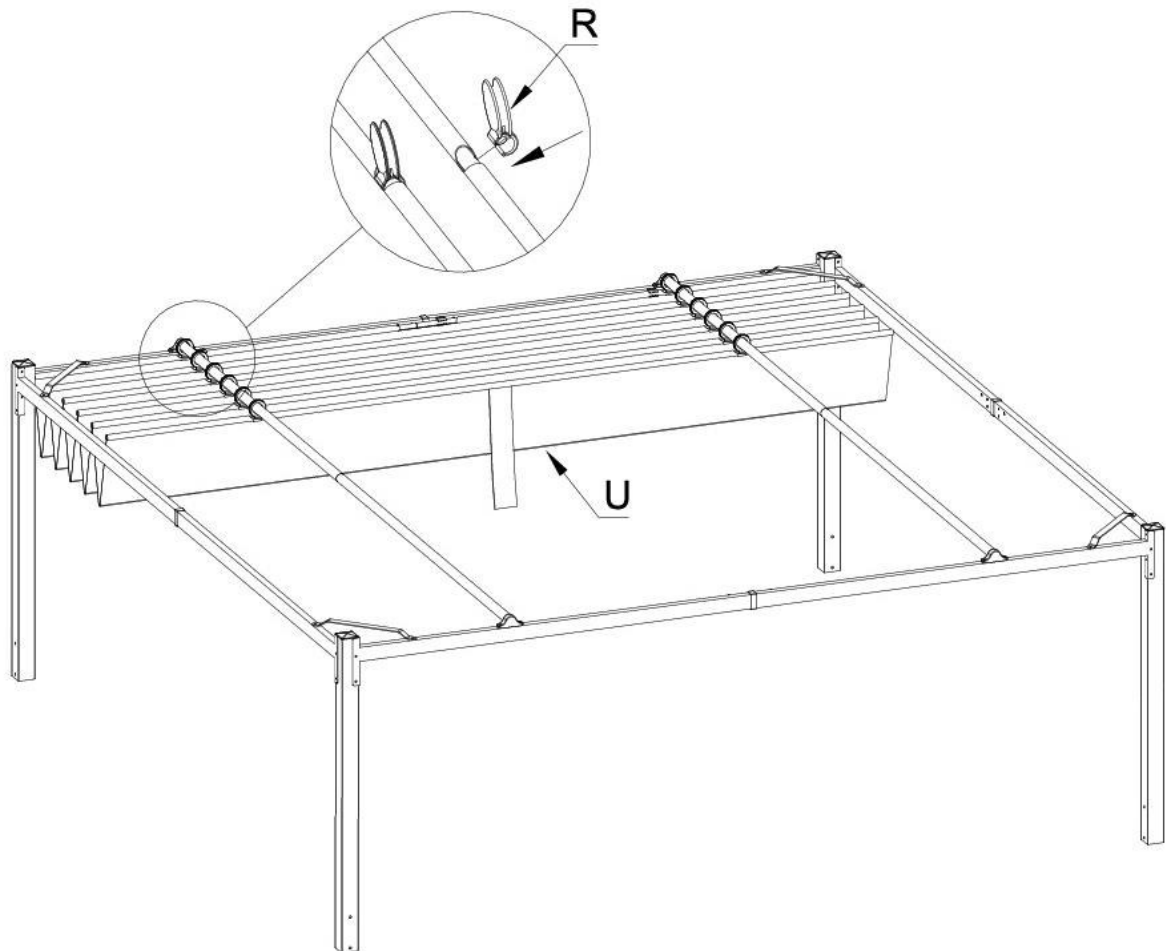

9. Montieren Sie das Bauteil „P“ mit der Schraube „1“ am Bauteil „B“ und schieben dann das Bauteil „Q“ über das Bauteil „B“ gemäß der Zeichnung. Diesen Schritt benötigen Sie insgesamt 2 Mal.

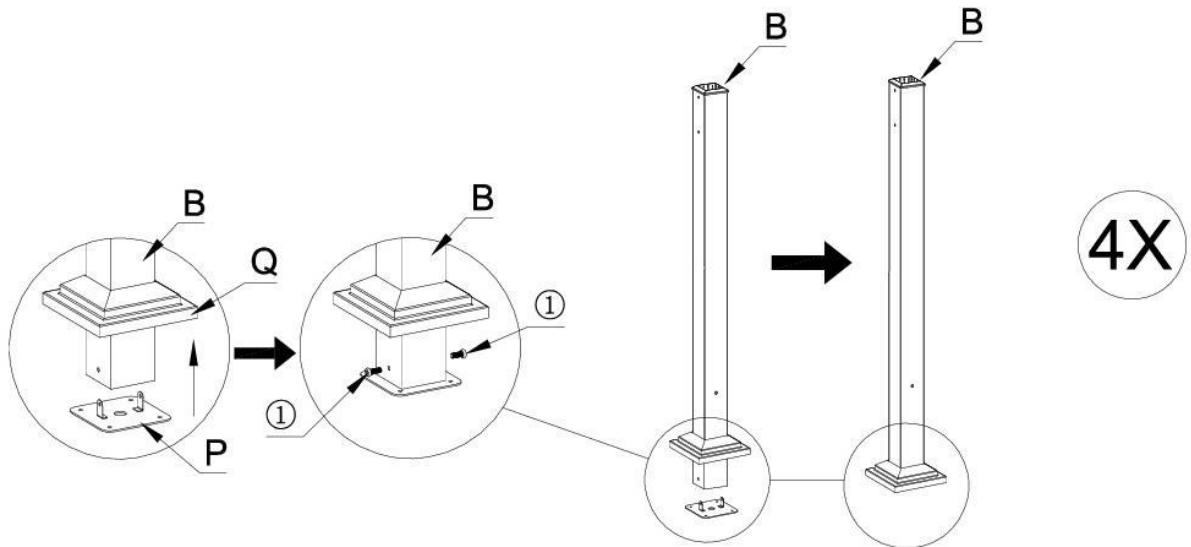

10. Schieben Sie das nun montierte Oberteil gemäß der Zeichnung in die Bauteile „B“ und verbinden diese mit der Schraube „2“ gemäß der Zeichnung.

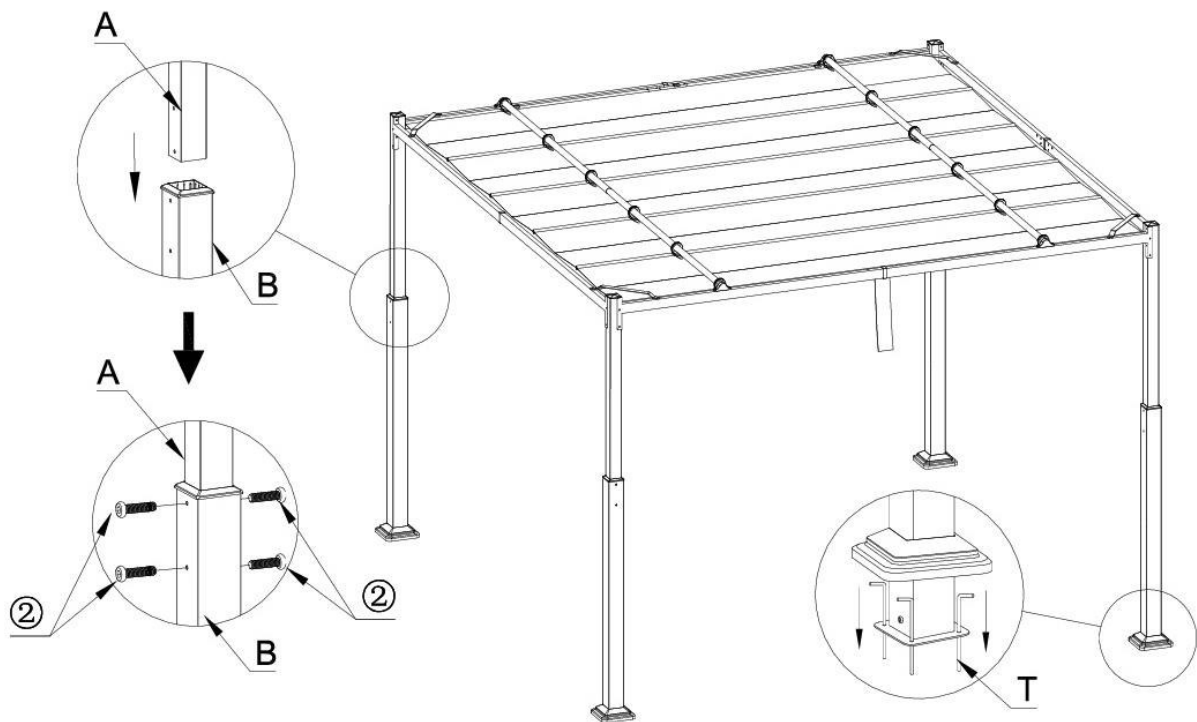

11. Stellen Sie die Pergola nun an den gewünschten Ort und sichern Sie die Pergola am Untergrund mittels geeigneten Materials. Dieses kann je nach Untergrund variieren.

Hinweis:

Die Pergola ist ein reiner Sonnenschutz!

Sicherheitshinweise:

**Achten Sie darauf, dass die Pergola fest und sicher steht;
kontrollieren Sie dieses regelmäßig**

Schützen Sie die Pergola gegen Sturm und Frost

**Kontrollieren Sie regelmäßig den festen Sitz aller
Schraubverbindungen**

**Lassen Sie Kinder und Haustiere nicht unbeobachtet in die Nähe der
Pergola.**

Haftungsausschluss:

Wir haften nicht für Schäden welche durch unsachgemäßen Aufbau und/oder Handhabung entstehen

Technische Änderungen sind vorbehalten.