

Aufbauanleitung

Kugelgrill auf Rädern

Artikel-Nr. 1558

GTIN 4017265013825



Made in China

Importiert durch: Jürgen Westerholt GmbH; Oldenburger Straße 218 b; 26203 Wardenburg

E-Mail: info@westerholt-gmbh.de

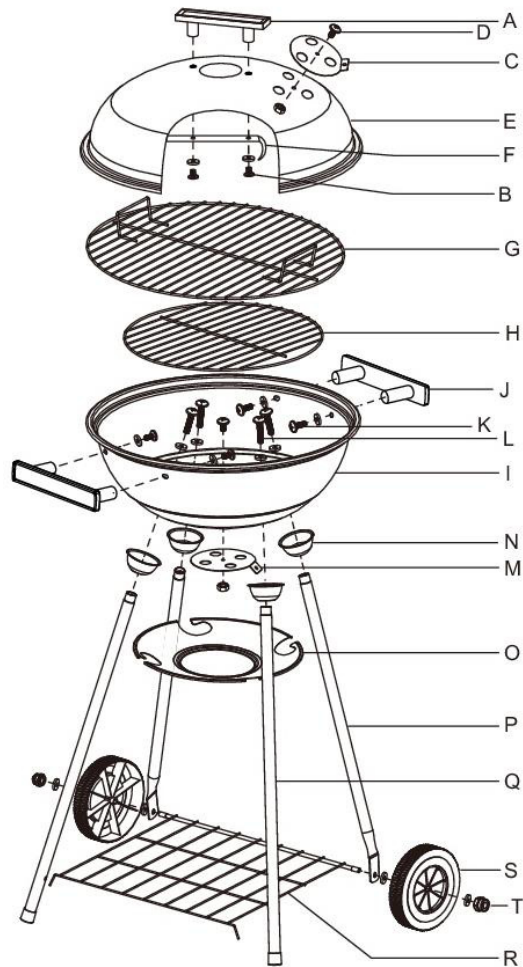

Bestandteile:

- | | |
|---------------------------|--------------------------|
| A. 1x Deckelgriff | K. 4x Schraube 20mm |
| B. 2x Schraube 20mm | L. 4x Schraube 25mm |
| C. 1x Lüftungsventil | M. 1x Schieber |
| D. 1x Schraube 8mm | N. 4x Kappen Standbeine |
| E. 1x Deckel | O. 1x Ascheauffangschale |
| F. 1x Aufhängevorrichtung | P. 2x hintere Standbeine |
| G. 1x Grillrost | Q. 2x vordere Standbeine |
| H. 1x Kohlerost | R. 1x Ablage |
| I. 1x Feuerschale | S. 2x Räder |
| J. 2x Griffe | T. 2x Mutter M8 |

Aufbauanleitung:

1. Entnehmen Sie alle Teile der Verpackung und prüfen diese auf Vollständigkeit
2. Befestigen Sie den Haltegriff (A) und die Aufhängevorrichtung (F) mittels der Schrauben (B) am Deckel (E).
3. Befestigen Sie das Lüftungsventil (C) mittels der Schraube (D) am Deckel (E)
4. Befestigen Sie den Schieber (M) an der Außenseite der Feuerschale (I)
5. Entfernen Sie die Schrauben (L) aus den vorderen und hinteren Standbeinen (P+Q)
6. Setzen sie die Kappen (N) auf die Standbeine (P+Q) und befestigen diese nun mittels der Schrauben (L) an der Feuerschale (I)
7. Setzen Sie die Vorderseite der Ablage (R) in die Aussparungen in den vorderen Standbeinen (Q) ein.
8. Führen Sie die Gewindestücke der Ablage durch die Öffnungen der hinteren Standbeine (P) ein.
9. Stecken Sie die Räder (S) auf die Gewindestücke der Ablage (R) und fixieren diese mittels der Muttern M8 (T)
10. Befestigen Sie die Griffe (J) mittels der Schrauben (K) seitlich an der Feuerschale (I)
11. Legen Sie das Kohlerost (H) in die Feuerschale (I)
12. Legen Sie das Grillrost in die Feuerschale

Bedienungsanleitung Grillen

1. Lesen und beachten Sie die Sicherheitshinweise
2. Entfernen Sie das Grillrost
3. Befüllen Sie die Feuerwanne mit max. 1,5 kg Grillkohle
4. Entzünden Sie die Grillkohle mit handelsüblichen Grillanzündern mit GS oder DIN-Kennzeichnung
5. Wir empfehlen vor dem ersten Gebrauch den Grill aufzuheizen und den Brennstoff mind. 30 Minuten durchglühen zu lassen
6. Setzen Sie den Grillrost wieder ein
7. Legen Sie das Grillgut erst auf wenn der Brennstoff mit einer Ascheschicht bedeckt ist
8. Lassen Sie den Grill nach Beendigung der Speis Zubereitung komplett auskühlen

Sicherheitshinweise

- Betreiben Sie den Grill nicht in geschlossenen Räumen (Erstickengefahr)
- Achten Sie beim Aufstellen des Grills auf einen festen und ebenen Standplatz und halten Sie Abstand zu brennbaren Materialien. Transportieren Sie den Grill nicht, wenn er in Betrieb ist.
- Beachten Sie die Windrichtung. Vergewissern Sie sich, dass keine Funken und Glut vom Wind verweht werden. Der Betreiber des Grills ist für Schäden verantwortlich.
- Spritzen Sie niemals brennbare Flüssigkeiten in einen Grill.
- Löschen Sie einen Grill niemals mit Wasser.
- Behalten Sie den Grill immer im Auge und halten Sie immer eine Löschdecke, einen Eimer Sand oder einen Pulverlöscher bereit. Löschen Sie ihn nicht mit einem Eimer Wasser. Der hierbei entstehende Wasserdampf kann zu Verbrühungen führen.
- Kinder und Haustiere können Gefahren, wie z.B. Hitze, Stichflammen und Fettspritzer, beim Grillen nicht einschätzen, halten Sie sie daher fern.
- Verwenden Sie nur handelsübliche Grillanzünder mit GS oder DIN Kennzeichnung. Keinesfalls "Brandbeschleuniger" wie Benzin oder Spiritus, sonst kann es zu einer blitzartigen Verpuffung kommen (schwerste Verbrennungen möglich).
- Entsorgen Sie die Grillkohle erst, wenn diese vollständig erkaltet ist. Schütten Sie Glut nicht zum Abkühlen auf den Boden, hierbei kann Brand- und Verletzungsgefahr bestehen.
- Sollte es dennoch beim Grillen zu Brandverletzungen kommen, kühlen Sie diese sofort mit viel Wasser, bis spürbare Schmerzlinderung eintritt. Decken Sie die Wunde dann möglichst keimfrei ab, und begeben Sie sich sofort in ärztliche Behandlung.
- Entsorgen Sie die Verpackung gemäß den gültigen Verordnungen.



-
-
- **Haftungsausschluss:**
- **Wir haften nicht für Schäden welche durch unsachgemäßen Aufbau und/oder Handhabung entstehen.**
- Technische Änderungen sind vorbehalten.